

Выбор марки стали производить в соответствии с табл. I технического описания Т0. На чертеже указана марка стали упора УП50, применяемого в районах с расчётной температурой не ниже минус 40°C.

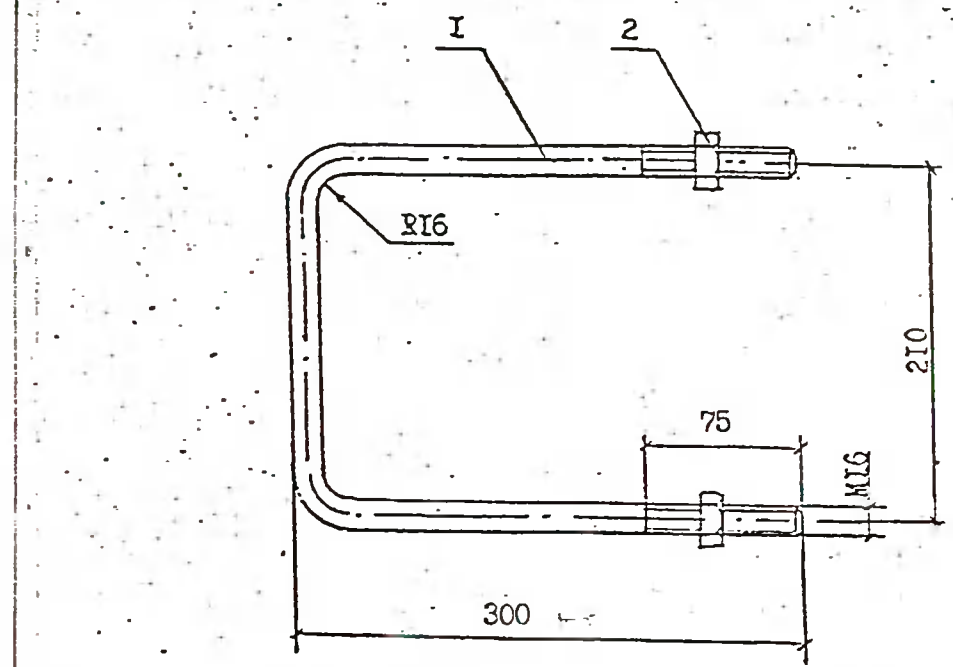

Выбор марки стали производить в соответствии с табл. I технического описания Т0. На чертеже указана марка стали хомута Х52, применяемого в районах с расчётной температурой не ниже минус 40°C.

Инв.№ подл. Подпись и дата. Взам инв.№

Л57-97.07.03			
Н. контролер	Гоголев	Упор УП50, УП50-М	Стадия
Инженер	Смирнова		Масса
Лист	Листов		Масштаб
Уголок 63x63x5 ГОСТ 8509-86		АО "РОСЭП"	I,25
ВСтЗпс5 ГОСТ535-88			

Инв.№ подл. Подпись и дата. Взам инв.№

формат	зона	поз.	Обозначение	Наименование	Кол.	Примеч.
		I		Круг В16 ГОСТ 2590-88 ВСтЗпс5 ГОСТ 535-88 L=775	I	I,22кг
		2	ГОСТ 5915-70	Гайка 2M16	2	0,06кг

Л57-97.07.02			
Н. контролер	Гоголев	Хомут Х52, Х52-М	Стадия
Инженер	Смирнова		Масса
Лист	Листов		Масштаб
Уголок 63x63x5 ГОСТ 8509-86		АО "РОСЭП"	I,28кг
ВСтЗпс5 ГОСТ535-88			