

Поз. 2

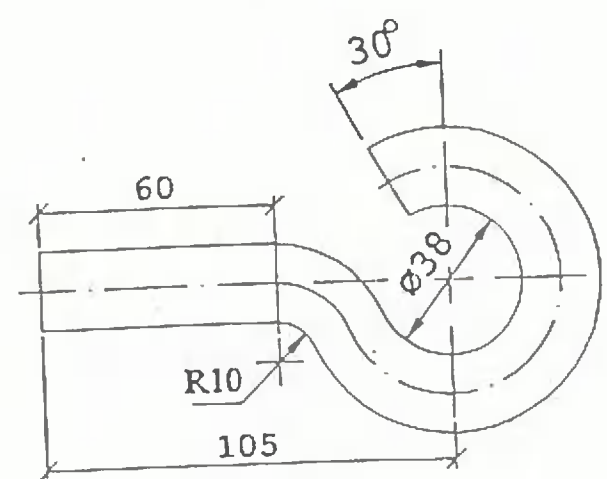

Сварку производить электродом Э42А ГОСТ9467-75.  
Катет шва h=5мм.

Формат	Зона	Поз.	Обозначение	Наименование	Кол.	Примечание
				Детали		
БЧ	1		ГОСТ8509-86	Уголок 63x63x6	1	2,74 кг
БЧ	2		ГОСТ2590-88	Круг 20, L=223	1	0,55 кг

21.0112-11

Изм.	Кол. уч.	Лист	№ док.	Подп.	Дата
Н. контр.				Амслена	5.12
Пров.				Индиян	5.12
Разраб.				Клябашкин В	5.12

Траверса  
ТН27

Сталь	Масса	Масштаб
Р	4,2	1:5
Лист	Листов 1	

АООТ "РОСЭП"

мч