

Сварку производить электродом Э42А. Катеты швов $k_f=6$ мм.

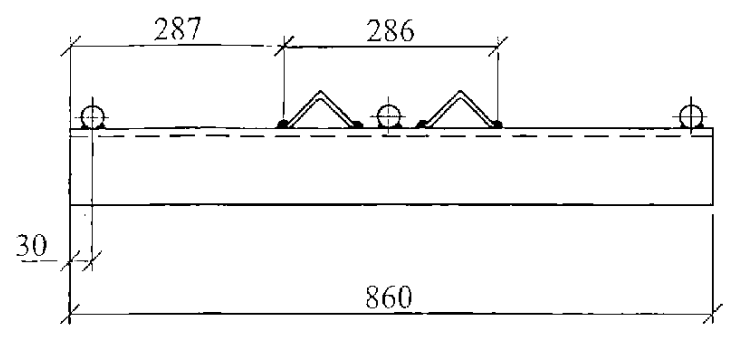
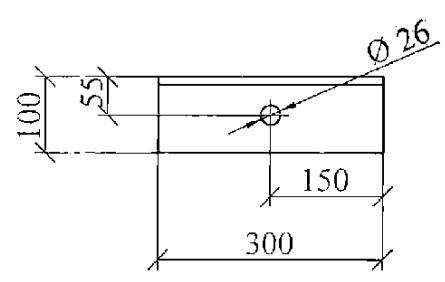

Поз. 3

Поз.	Наименование	Кол.	Примечание
<u>Детали</u>			
1	Уголок 100x100x8 ГОСТ 8509-93 L=860	1	10,5кг
2	Уголок 70x70x6 ГОСТ 8509-93 L=1170	2	7,5 кг
3	Уголок 100x100x8 ГОСТ 8509-93 L=300	2	3,7 кг
4	Круг 28 ГОСТ 2590-88, L=270	3	1,3 кг

Изм.	Кол. уч.	Лист	№ док.	Подп.	Дата
Н. контр.	Амелина				27.05
Пров.	Калабашкин В.				27.08
Разраб.	Смирнова				27.08

26.0004-14

Траверса ТМ103			Стадия	Масса	Масштаб
			Р	36,8	1:10
Лист			Листов 1		
ОАО "РОСЭП"					