

Сварку производить электродом Э42А ГОСТ9467-75.

Формат	Зона	Поз.	Обозначение	Наименование	Кол.	Примечание
				Детали		
БЧ		1	ГОСТ8509-86	Уголок 70x70x6, L=625	1	4,0кг
БЧ		2	ГОСТ8509-86	Уголок 70x70x6, L=300	2	1,9кг
БЧ		3	ГОСТ2590-88	Круг 16, L=645	2	1,0кг
БЧ		4	ГОСТ2590-88	Круг 10, L=300	2	0,2кг
				Стандартные изделия		
		5		Гайка М16	4	

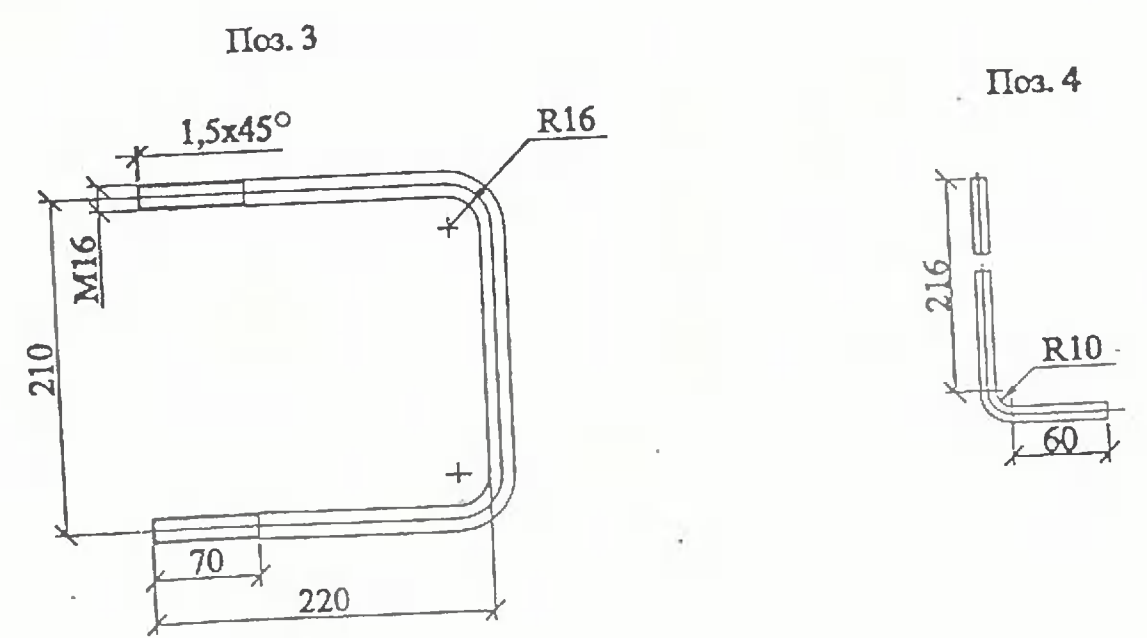

21.0112-16

Изм.	Кол. изм.	Лист	№ док.	Подп.	Дата	Стяжка Х89	Стандарт	Масса	Масштаб
								Р	10,6
							Лист	Листов	1
Н. контр.			Амелина		5.12		АООТ "РОСЭП"		
Пров.			Иванов		5.12				
Разраб.			Калыбинский В		5.12				