

Поз. 1

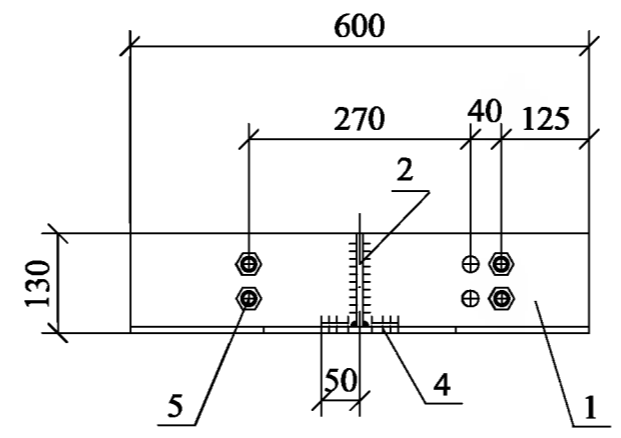

Поз. 2

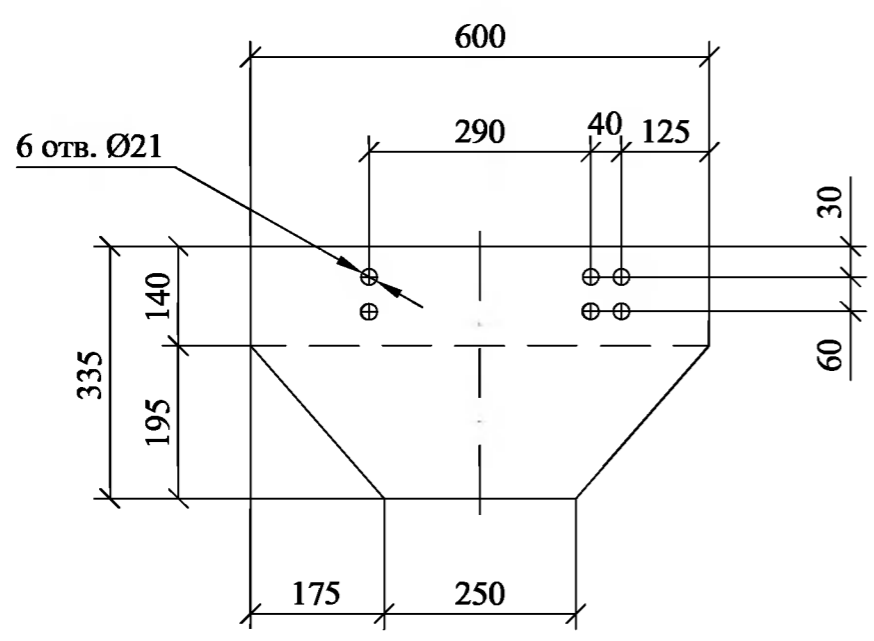

Поз.3

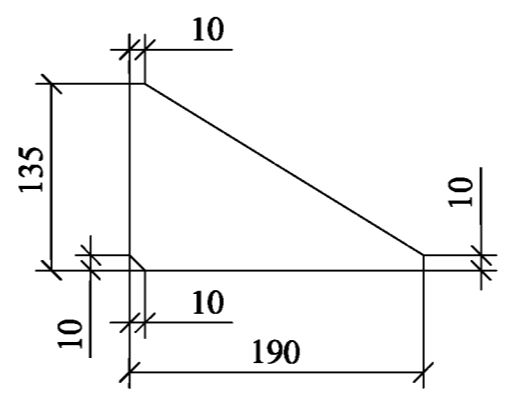

Сварку производить электродом Э42А
ГОСТ9467-75. Катет швов k_f=6мм.

Формат	Зона	Поз.	Обозначение	Наименование	Кол.	Примечание
Детали						
БЧ		1	ГОСТ 82-70	Полоса 8×335, L=600	2	12,7 кг
БЧ		2	ГОСТ 103-76	Полоса 8×120, L=190	2	0,9 кг
БЧ		3	ГОСТ 2590-88	Круг 20, L=310	4	0,85 кг
БЧ		4	ГОСТ 2590-88	Круг 10, L=100	2	0,06 кг
Стандартные изделия						
БЧ		5	ГОСТ 5915-70	Гайка М20	16	0,07 кг

26.0085-33

Изм.	Кол. уч.	Лист	№ док.	Подп.	Дата	Плита МУ104	Стадия	Масса	Масштаб
							Р	32,2	1:10
							Лист	Листов	1
Н. контр.		Амелина				Филиал ОАО "НТЦ электроэнергетики" РОСЭП			
Пров.		Холова							
Разраб.		Калабашкин А							

Инд. № подл.	Подп. и дата	Взам. инв. №