

Поз. 1

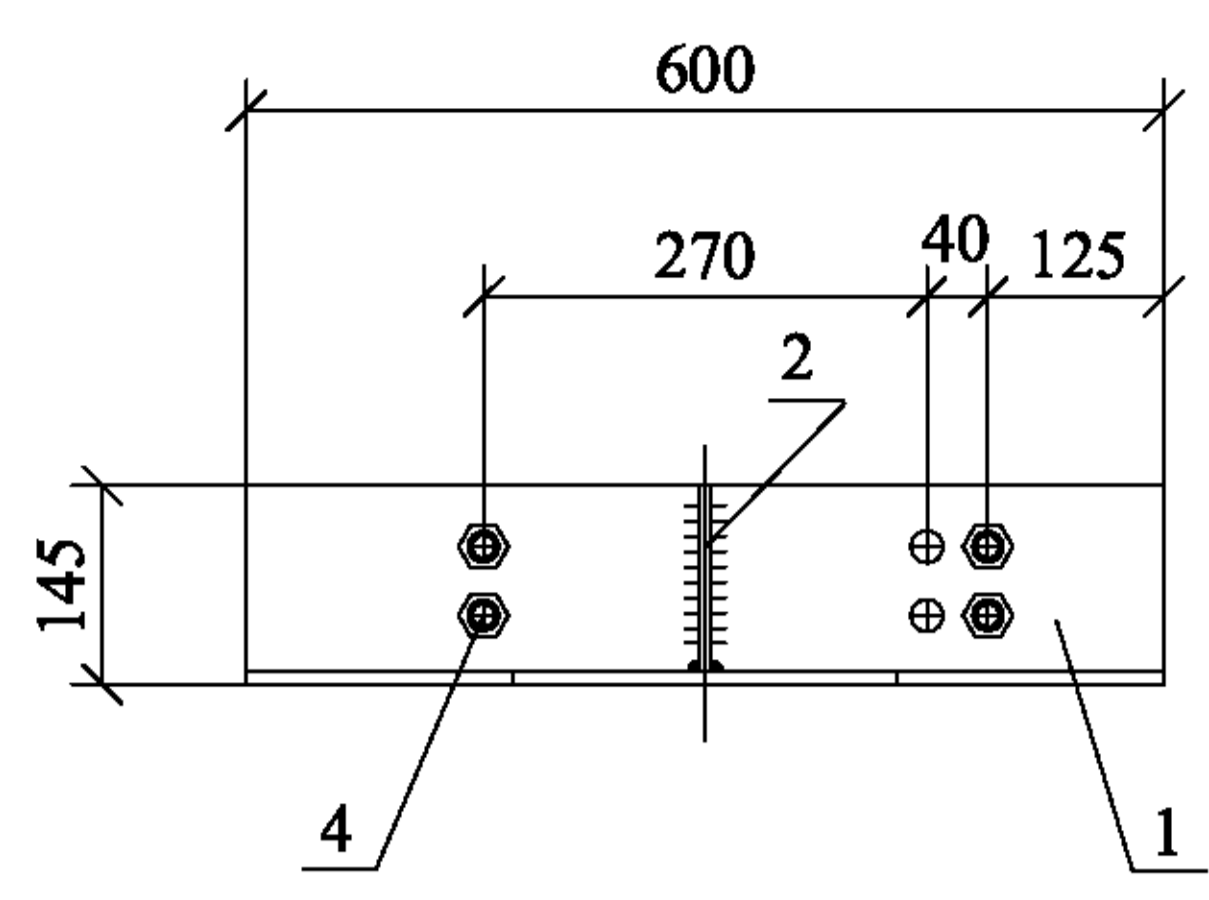

Поз. 2

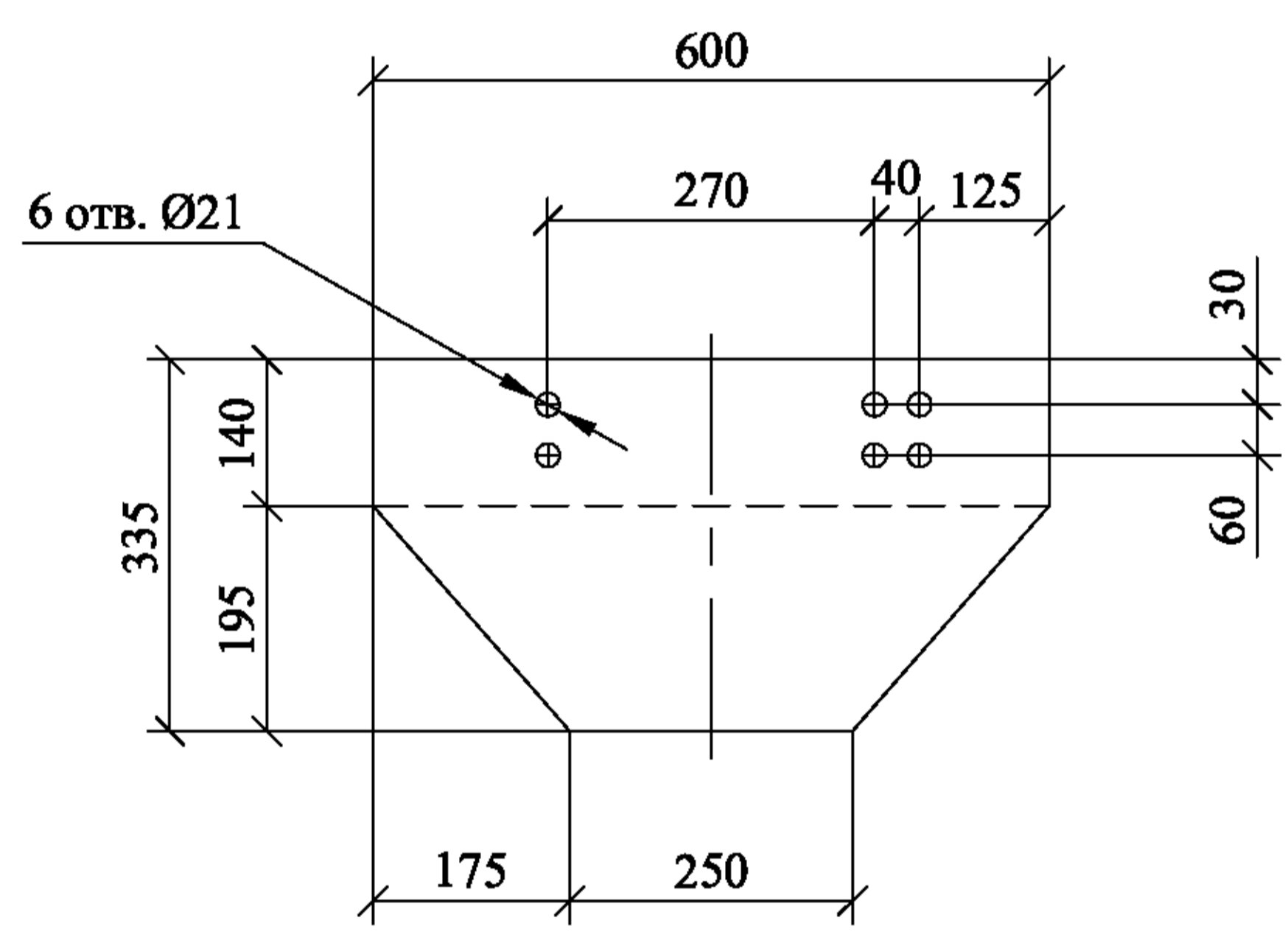

Поз.3

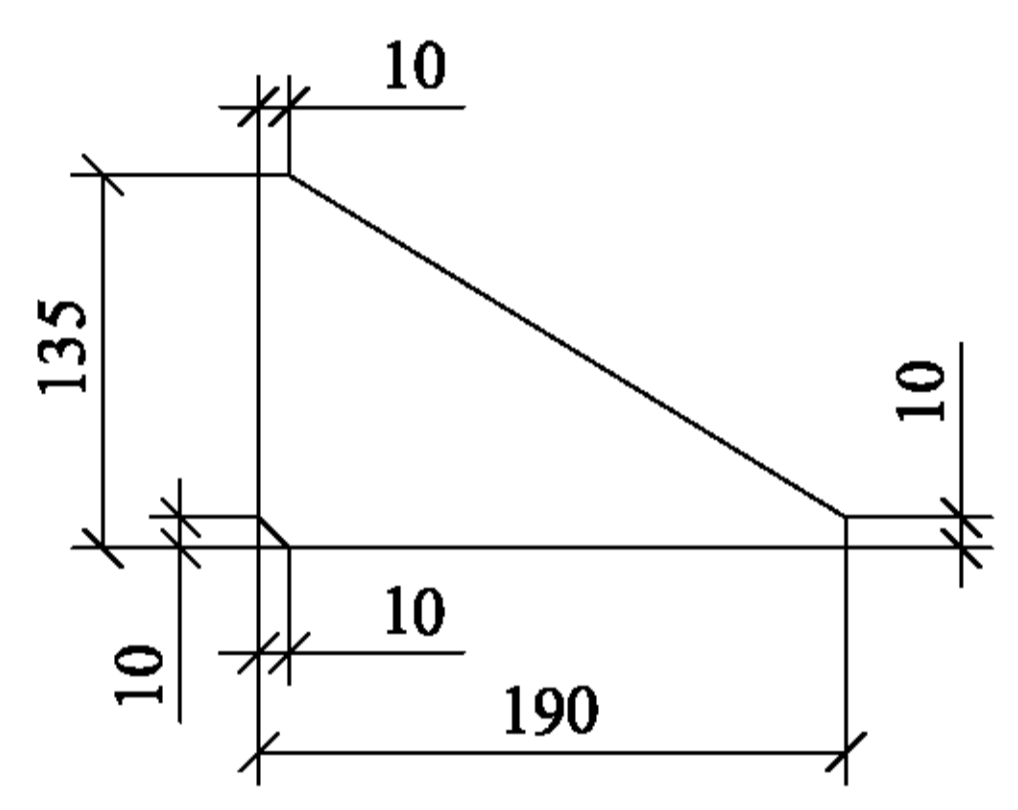

Сварку производить электродом Э42А  
ГОСТ9467-75. Катет швов k<sub>f</sub>=6мм.

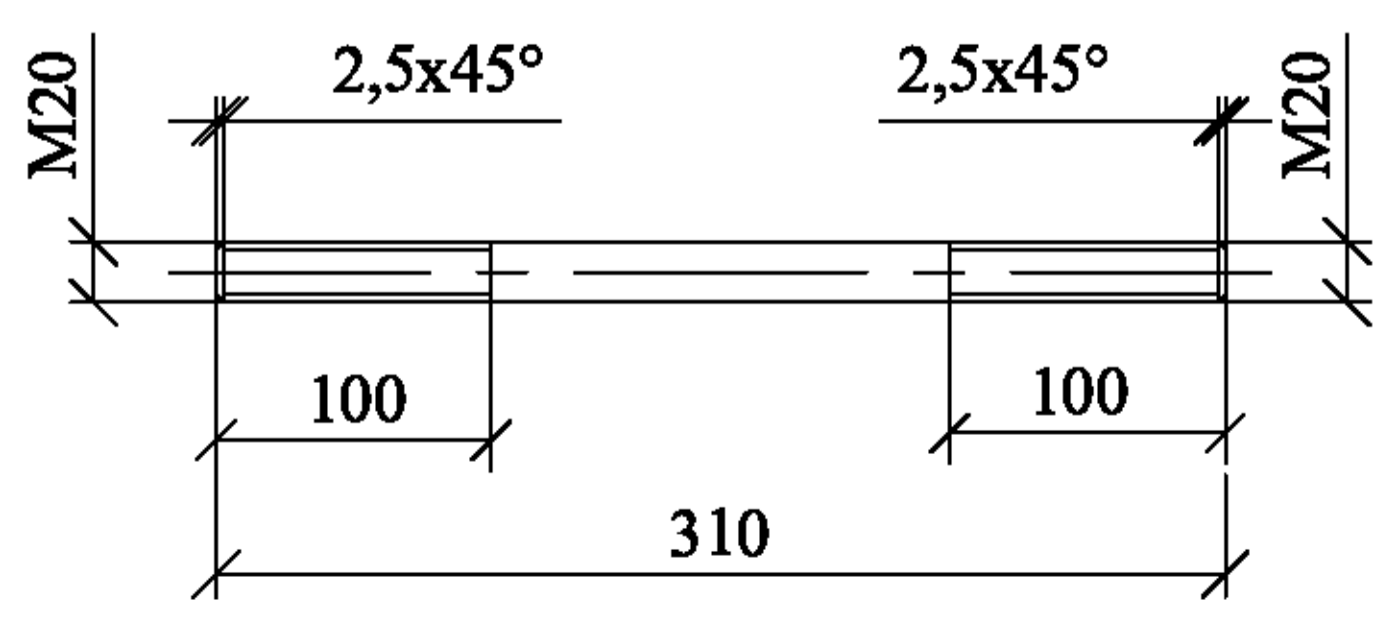

Формат	Зона	Поз.	Обозначение	Наименование	Кол.	Примечание
<u>Детали</u>						
БЧ		1	ГОСТ 82-70	Полоса 8×335, L=600	2	12,7 кг
БЧ		2	ГОСТ 103-76	Полоса 8×120, L=190	2	0,9 кг
БЧ		3	ГОСТ 2590-88	Круг 20, L=310	4	0,85 кг
<u>Стандартные изделия</u>						
БЧ		4	ГОСТ 5915-70	Гайка М20	16	0,07 кг

26.0085-32

Изм.						Кол. уч.						Лист № док.						Подп.						Дата						26.0085-32		
																														Изм.	Кол. уч.	Лист
Плита МУ103																		Р	32,0	1:10												
																		Лист 1			Листов 1			Филиал ОАО "НТЦ электроэнергетики"- РОСЭП								
Н. контр.						Амелина																										
Пров.						Холова																										
Разраб.						Калабашкин А																										

Инв. № подл.	Подп. и дата	Взам. инв. №