

Спецификация						35
Марка	Поз.	Наименование	К-во	Масса		Примеч.
				Общ.	Марки	
Кр-8	1	Уголок равносторонний 70x70x5 ГОСТ 8509-72, Ст.3 ГОСТ 535-58, $\alpha=130^\circ$	1	7,0		
	2	Уголок равносторонний 50x50x5 ГОСТ 8509-72, Ст.3 ГОСТ 535-58, $\alpha=130^\circ$	2	2,34	12,1	
	3	Уголок равносторонний 50x50x5 ГОСТ 8509-72, Ст.3 ГОСТ 535-58, $\alpha=180^\circ$	4	2,72		

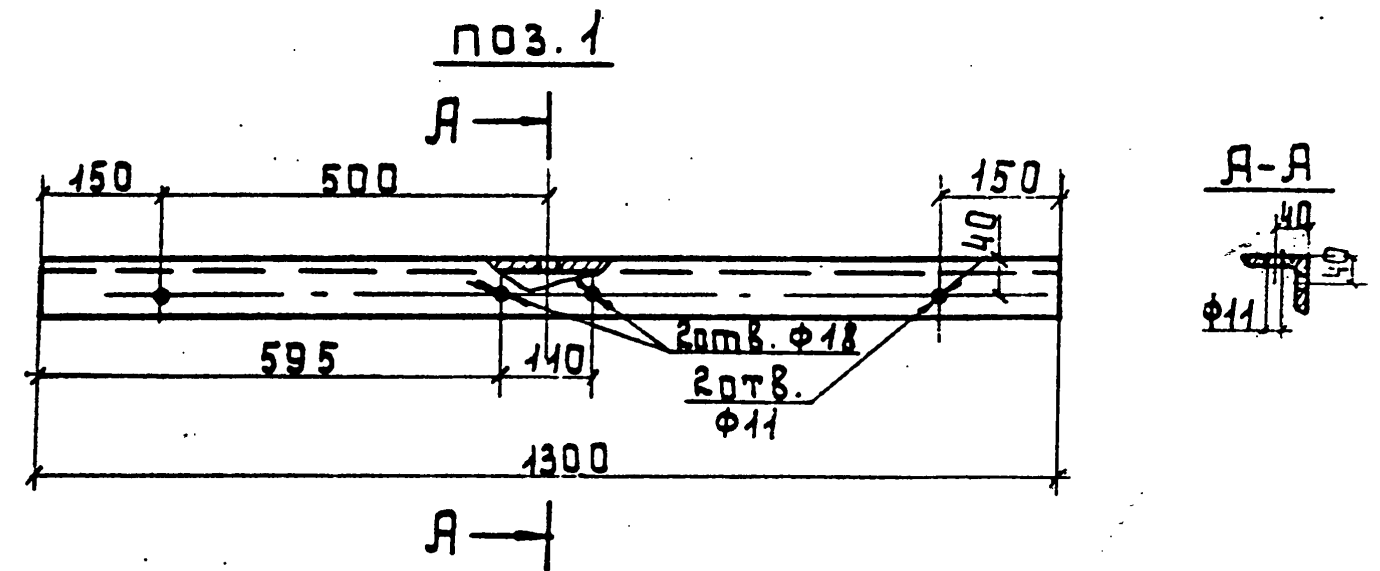
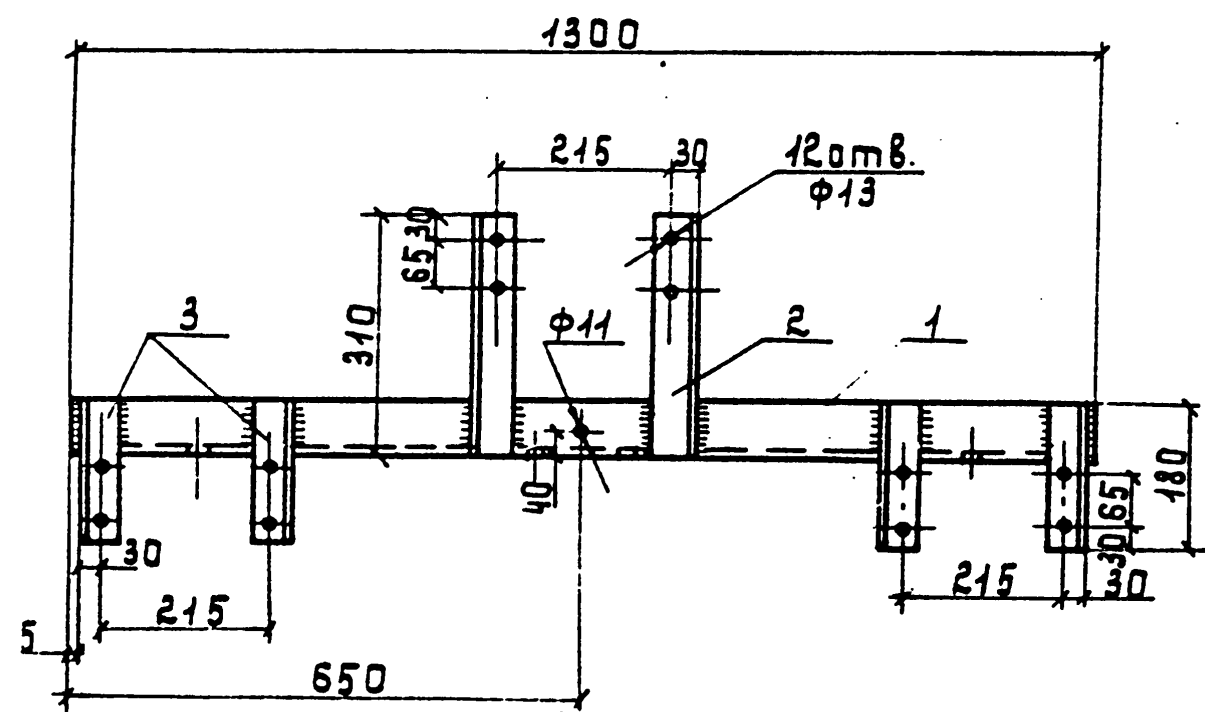
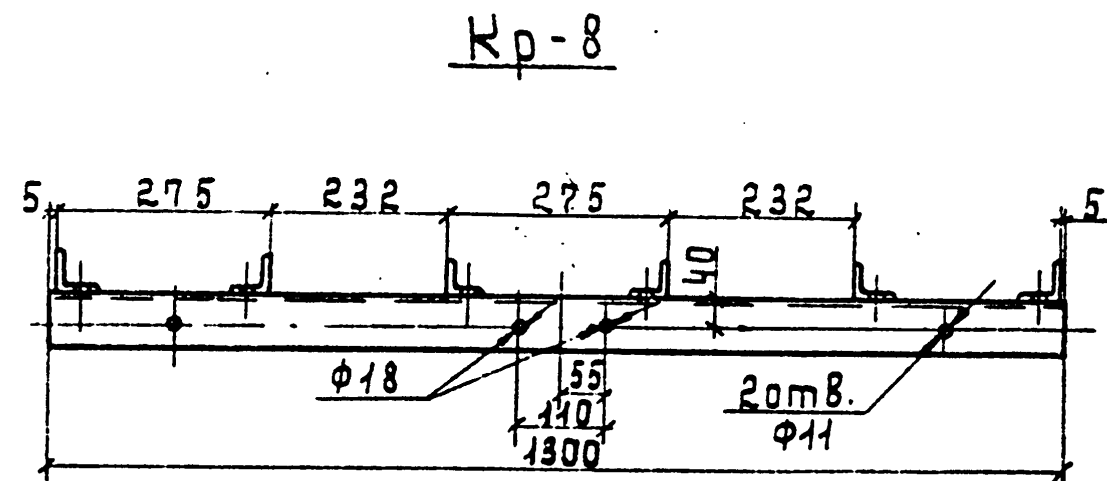

1 Поз. 2 и 3 изготовить правую и левую.  
 2 Сварку производить электродом Э-42А по ГОСТ 9467-60, высота катета 5 мм.

ТК	Металлические элементы опор ВЛ 0,4-20 кВ.	Серия 3.407-85
1973	Установка кабельной муфты на опорах ВЛ 20 кВ. Кронштейн Кр-8.	Альбом Лист VII 30