

Выбор марки стали производить в соответствии с табл. I технического описания Т0. На чертеже указана марка стали упора УП50, применяемого в районах с расчётной температурой не ниже минус 40°C.

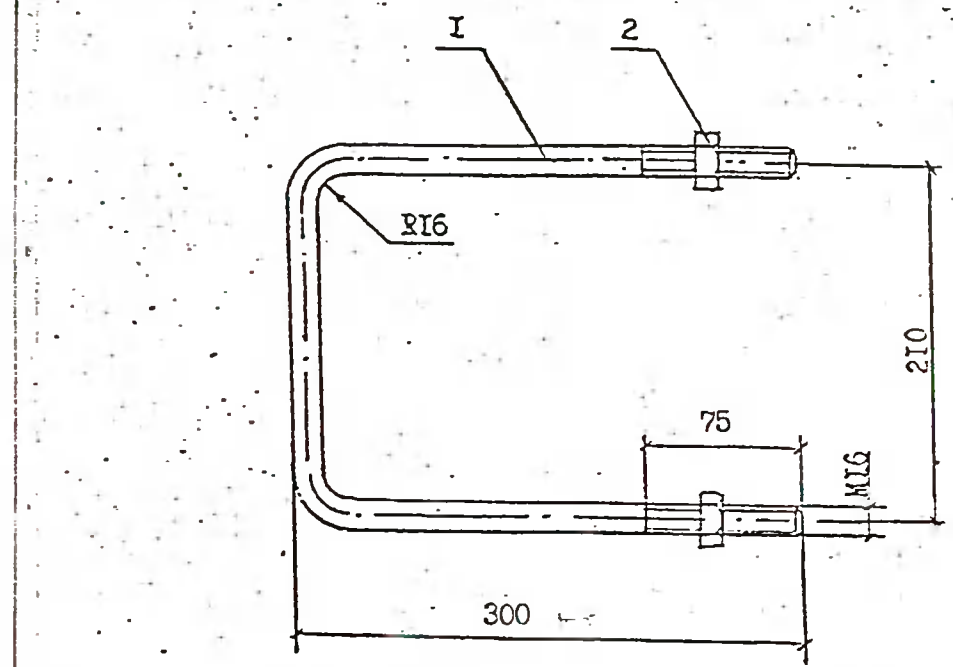

Выбор марки стали производить в соответствии с табл. I технического описания Т0. На чертеже указана марка стали хомута Х52, применяемого в районах с расчётной температурой не ниже минус 40°C.

Инв.№ подл. Подпись и дата. Взам инв.№ Л57-97

Л57-97.07.03			
Н. контрол. оголев	<i>А.С.М.</i>	Стадия	Масса
Г.И.П. Гоголев	<i>А.С.М.</i>	Упор УП50, УП50-М	И, 25
Инженер Смирнова	<i>Смирн.</i>	Лист	Листов
Уголок 63x63x5 ГОСТ 8509-86		АО "РОСЭП"	
ВСт3пс5 ГОСТ 535-88			
Л = 260			

Инв.№ подл. Подпись и дата. Взам инв.№ Л57-97

формат	зона	поз.	Обозначение	Наименование	Кол.	Примеч.
		I		Круг В16 ГОСТ 2590-88 ВСт3пс5 ГОСТ 535-88 L=775	1	1,22кг
		2	ГОСТ 5915-70	Гайка 2М16	2	0,06кг

Л57-97.07.02			
Н. контрол. оголев	<i>А.С.М.</i>	Стадия	Масса
Г.И.П. Гоголев	<i>А.С.М.</i>	Хомут Х52, Х52-М	1,28кг
Инженер Смирнова	<i>Смирн.</i>	Лист	Листов
АО "РОСЭП"			