

СОГЛАСОВАНО

Имя, И.подл.	Подпись и дата	Взам. инв.И

СОГЛАСОВАНО

Имя, И.подл.	Подпись и дата	Взам. инв.И

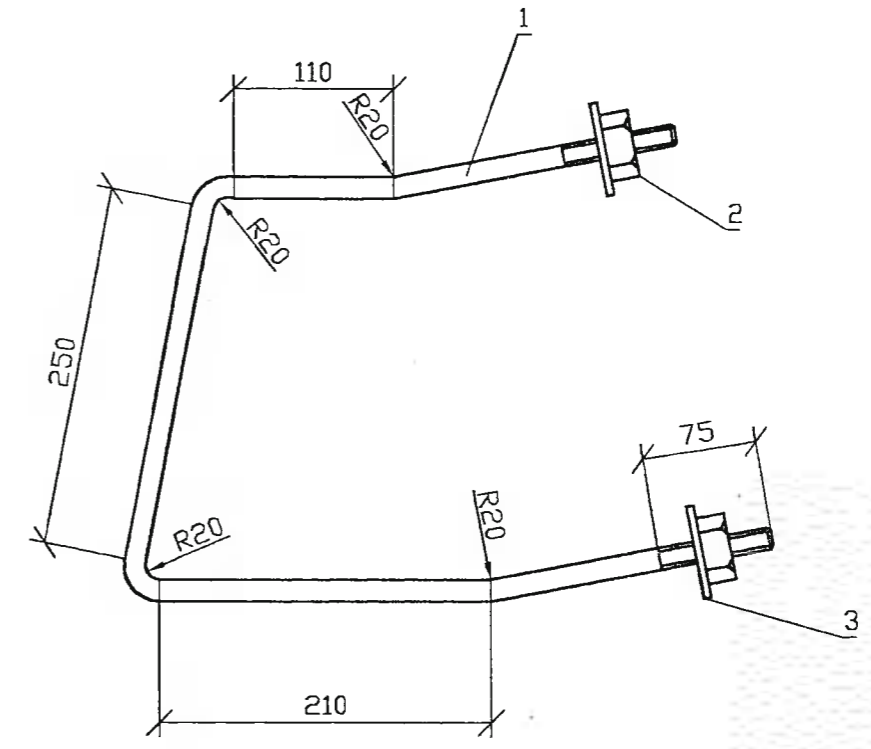

1. Защиту от коррозии и выбор марки стали производить в соответствии с техническим описанием ТО.
2. Для изготовления хомута Х2-М применять сталь в соответствии с таблицей 1 технического описания ТО для расчетных температур ниже минус 40°C.

Поз.	Обозначение	Наименование	Кол.	Масса, кг	Примечание
1		Круг В20 ГОСТ2590-88 ВСт3пс5 ГОСТ535-88 L = 1130	1	2.8	
2	ГОСТ 5915-70	Гайка М20	2	0.066	
3		Полоса 6x60-В ГОСТ2590-88 ВСт3пс5 ГОСТ535-88 L=60	2	0.17	

21.0050 10.05

ИЗМ.				КОЛ.	ЛИСТ	ИЗ	ДОК.	ПОДПИСЬ	ДАТА	СТАДИЯ	МАССА	МАСШТАБ
											3.05	
Имя, И.подл.	Подпись	Дата								ЛИСТ 1	ЛИСТОВ 1	
Утвердил	Гоголев	11.06.02								АООТ "РОСЭП" Москва 2002		
Н.контр.	Смирново	11.06.02										
Проверил	Смирново	11.06.02										
Разроб.	Холова	10.06.02										

Хомуты Х2, Х2-М.